

MANOMETRI DIFFERENZIALI

Serie MDC

Utilizzati per la misura di basse pressioni differenziali, anche in presenza di alte pressioni statiche, trovano applicazione nella misura relativa all'intasamento di filtri, perdite di carico, differenze di portata e livello.

L'elemento misuratore è costituito da una membrana su cui agiscono, in modo contrapposto, le pressioni dei due rami; la differenza tra le due pressioni determina lo spostamento risultante che è trasmesso al movimento e all'indice.

DIFFERENTIAL PRESSURE GAUGES

Series MDC

They are used for the measurement of differential low pressure also with high static pressures, and for the measurement of filter obstructiengs, loses of loading, differences in flows and levels. The measuring element is is a diaphragm on wich the pressures of the two sides operate oppositely; the difference between the two pressures produces the consequent shifting, which is trasmitted to the movement and to the pointer.

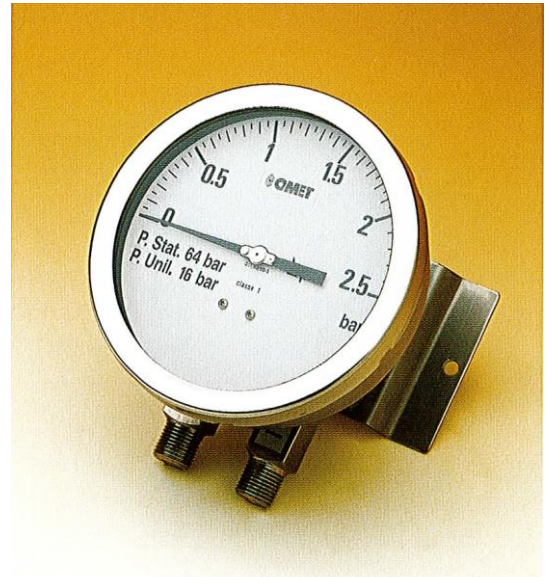

TIPO DI MONTAGGIO

MOUNTING

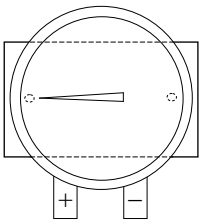

MDC1 Parete con staffa posteriore; attacchi radiali.
Wall with back bracket; bottom connections.

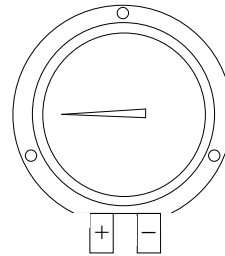

MDC2 Incasso con flangia 3 fori; attacchi radiali.
Panel with 3 holes flange; bottom connections.

CARATTERISTICHE COSTRUTTIVE

DESIGN FEATURES

DIAMETRI NOMINALI (DN): mm 150.

DIAL SIZE (DS): mm 150.

CLASSE DI PRECISIONE: 1 secondo EN837-1 (1,6 fino a 0/100 mbar)

ACCURACY: Class 1 according EN837-1 (class 1,6 up to 0/100 mbar).

CASSA E ANELLO: acciaio inossidabile AISI 316; innesto a baionetta.

CASE AND RING: AISI 304 st. st with bayonet clutch.

PRESA DI PRESSIONE: acciaio inossidabile AISI 316; filettatura G1/2" A UNI ISO 228/1.

PRESSURE CONNECTION: AISI 316 st. st.; thread G1/2" A UNI ISO 228/1.

ELEMENTO ELASTICO: membrana in acciaio inossidabile AISI 316L.

ELASTIC ELEMENT: AISI 316L st. st. diaphragm.

MOVIMENTO: acciaio inossidabile AISI 304.

MOVEMENT: AISI 304 st. st.

INDICE: alluminio anodizzato nero di tipo azzerrabile.

POINTER: black anodized aluminium; zero adjustment.

TRASPARENTE: vetro spessore 3 mm.

WINDOW: glass 3 mm thick.

GUARNIZIONE AL TRASPARENTE: gomma nitrilica NBR.

WINDOW GASKET: nitrile rubber NBR.

QUADRANTE: alluminio bianco; scale e graduazioni in nero con sviluppo di 180°.

DIAL: white aluminium; black scale and graduation on 180° arc.

CAMPI SCALA

RANGES

Pressione differenziale Differential pressure	PN statica unilaterale Unilateral static pres	Pressione differenziale Differential pressure	PN statica unilaterale Unilateral static pres	Pressione differenziale Differential pressure	PN statica unilaterale Unilateral static pres
0 / 25 mbar	6 bar	0 / 250 mbar	6 bar	0 / 2,5 bar	10 bar
0 / 40 mbar	6 bar	0 / 400 mbar	6 bar	0 / 4 bar	20 bar
0 / 60 mbar	6 bar	0 / 600 mbar	6 bar	0 / 6 bar	20 bar
0 / 100 mbar	6 bar	0 / 1 bar	6 bar	0 / 10 bar	20 bar
0 / 160 mbar	6 bar	0 / 1,6 bar	6 bar	0 / 16 bar	20 bar

Campi o unità di misura equivalenti per la pressione o il vuoto.

Equivalent ranges and units for pressure or vacuum

COME ORDINARE

HOW TO ORDER

In fase di ordinazione specificare:

When ordering pls. specify:

Modello Tipo di montaggio Diametro Scala differenziale Attacco al processo
Model Assembling type Dial Differential Range Pressure connection

Opzioni e accessori
Option and accessories

Esempio / Example **MDC** **1** **DN 150** **0/6 bar** **G 1/2"** **Liquido di riempimento / Filling liquid**

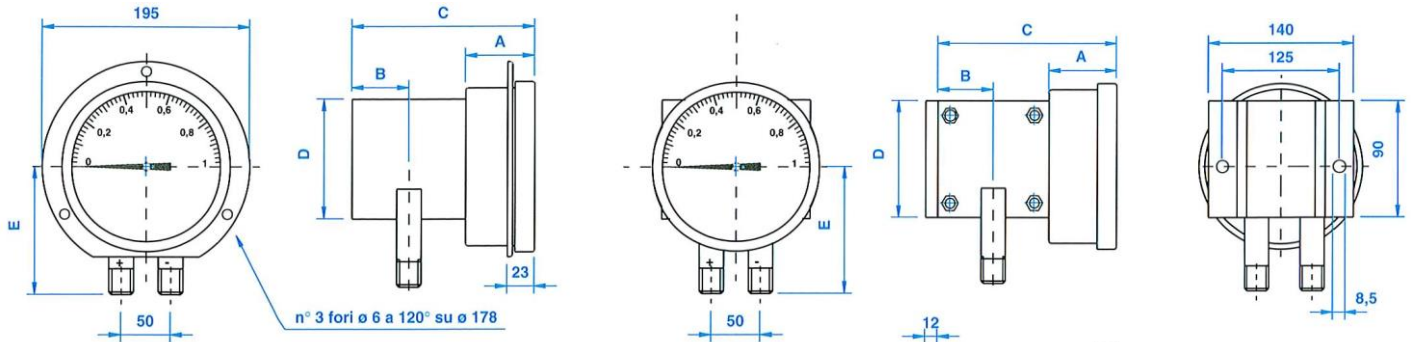
DIMENSIONI (mm) e PESI (Kg)
DIMENSIONS (mm) and WEIGHTS (Kg)

Campo scala - Range	A	B	C	D	E	Con contatti elettrici With electric contact Amax	Peso Weight
0 / 25 mbar ÷ 0 / 40 mbar	52	63	182	130	128	81	6,8
0 / 60 mbar ÷ 0 / 100 mbar	52	55	162	110	115	81	4,7
0 / 160 mbar ÷ 0 / 16 bar	52	57	142	90	125	81	3,9

SPECIFICHE TECNICHE
THECNICAL CHARACTERISTIC
PRESSIONE DI ESERCIZIO

Costante: 75% V.F.S. Variabile: 60% V.F.S.

PRESSIONE STATICA TOTALE SUI DUE LATI: 64 bar.

TEMPERATURA DI ESERCIZIO:

Ambiente: -20 ÷ 65 °C Fluido di processo: -20 ÷ 100 °C

DERIVA TERMICA: max ± 0,6% dell'ampiezza di campo ogni 10 °C di scostamento dalla temperatura di riferimento di 20 °C.

GRADO DI PROTEZIONE: IP55 secondo EN 60529.

Per una corretta installazione dei manometri differenziali è meglio prevedere un gruppo di manovra a 3 valvole (intercettazione e bypass). Tale gruppo comprende una valvola centrale R che mette in comunicazione i due circuiti e due valvole M e N per l'esclusione o l'inserimento del manometro nel circuito in pressione.

Al fine di evitare elevate pressioni differenziali, il montaggio e la rimozione dello strumento devono avvenire con valvola di bypass aperta.

Agire come segue:

1. valvole **M** e **N** chiuse – **R** aperta;
2. aprire lentamente la valvola **N**;
3. chiudere la valvola **R**;
4. aprire lentamente la valvola **M**.

OPERATING PRESSURE

Constant: 75% F.S.V. Changeable: 60% F.S.V.

TOTAL SATIC PRESSURE ON TWO SIDES: 64 bar.

OPERATING TEMPERATURE:

Ambient: -20 ÷ 65 °C Process fluid: -20 ÷ 100 °C

DERIVA TERMICA: max ± 0,6% of span every 10 °C of deviation from the reference temperature of 20 °C.

DEGREE OF PROTECTION: IP55 according to EN 60529.

For a proper mounting of differential pressure gauges it is better to use three valves manifold (interception and bypass). The manifold is formed by a central valve R wich connects the two circuits and two valves M and N to exclude or include the gauge in the circuit under pressure.

It is necessary to mount and to remove the gauges with the bypass valve opened, in order to avoid high differential pressures.

Operate as follows:

1. valves **M** and **N** closed – **R** opened;
2. open slowly the valve **N**;
3. closed the valve **R**;
4. open slowly the valve **M**.

OPZIONI E ACCESSORI
OPTION AND ACCESSORIES

- SCALE PARTICOLARI: Singole – Doppie.
- PRESA DI PRESSIONE CON FILETTATURE DIVERSE.
- INSTALLAZIONE SU TUBO DA 2".
- INDICI TRASCINABILI DI MIN / MAX / MIN E MAX.
- VETRO STRATIFICATO DI SICUREZZA.
- RIEMPIMENTO DI LIQUIDO: Glicerina 90% (Tamb. 5÷65 °C) o olio silconico (Tamb. -20÷80 °C).
- SGRASSAGGIO PER UTILIZZO CON OSSIGENO.
- SEPARATORI DI FLUIDO DIRETTI O A DISTANZA.
- CONTATTI ELETTRICI E INDUTTIVI.
- TRASDUTTORI ANGOLARI USCITA 0/4 – 20 mA.
- AMMORTIZZATORI.
- SERPENTINE.
- GRUPPI DI MANOVRA A TRE VALVOLE.
- ESECUZIONE ATEX.

Per gli accessori consultare i prospetti corrispondenti.

- SPECIAL SCALES: Single – Double.
- SPECIAL CONNECTIONS.
- MOUNTING ON 2" PIPE.
- MAX / MIN / MIN & MAX DRAGGING POINTERS.
- SAFETY GLASS.
- LIQUID FILLING: Glycerol 90% (Tamb. 5÷65 °C) or silicone oil (Tamb. -20÷80 °C).
- DECREASING FOR OXYGEN.
- DIRECT OR REMOTE DIAPHRAGM SEALS.
- ELECTRIC OR INDUCTIVE CONTACT.
- ANGOLAR TRANSDUCERS OUTPUT 0/4 – 20 mA.
- DAMPENERS.
- SIPHONS.
- THREE VALVES MANIFOLD.
- ATEX EXECUTION.

For accessories see the relevant sheets.

OMET di Ceresa srl

OFFICINA MANOMETRI E TERMOMETRI

Via Sette Martiri, 26 – 20060 PESSANO CON BORNAGO (MI)

 Tel. +39 02 9504100 – 95741057 - Fax. +39 02 95742772 – web: www.ometitalia.it